

# Weissgauff

## РУКОВОДСТВО ПО ЭКСПЛУАТАЦИИ

---

СТИРАЛЬНАЯ МАШИНА

---

### **WM 4506 Led**

---

Перед использованием внимательно прочтите и изучите данное руководство.  
Соблюдайте правила техники безопасности при работе с устройством

# СОДЕРЖАНИЕ

---

ВНИМАНИЕ	3
ТЕХНИКА БЕЗОПАСНОСТИ	4
ОПИСАНИЕ ИЗДЕЛИЯ	5
ИНСТРУКЦИЯ ПО УСТАНОВКЕ	6
ИСПОЛЬЗОВАНИЕ МОЮЩИХ СРЕДСТВ	12
БЛОКИРОВКА ДВЕРЦЫ	13
ПАНЕЛЬ УПРАВЛЕНИЯ	14
ОПИСАНИЕ ПРОГРАММ	16
ОПИСАНИЕ РЕЖИМОВ СТИРКИ	19
ТЕХНИЧЕСКОЕ ОБСЛУЖИВАНИЕ	20
ДРУГИЕ ФУНКЦИИ	22
ПЕРЕД НАЧАЛОМ СТИРКИ	23
НЕ ЯВЛЯЕТСЯ ПОЛОМКОЙ	24
УСТРАНЕНИЕ НЕПОЛАДОК	25
ТЕХНИЧЕСКИЕ ХАРАКТЕРИСТИКИ	26
ЗАЩИТА ОКРУЖАЮЩЕЙ СРЕДЫ	26

# ВНИМАНИЕ

---

- Лица с ограниченными физическими, сенсорными или умственными способностями (включая детей) или с отсутствием опыта и знаний могут пользоваться этим прибором только под наблюдением или после проведения инструктажа лицом, ответственным за их безопасность, о безопасном пользовании прибором.
- Следите за детьми и не позволяйте им играть с прибором.
- Дети от восьми лет, лица с ограниченными физическими, сенсорными или умственными способностями и лица без соответствующего опыта и знаний могут пользоваться этим прибором только под наблюдением или после проведения инструктажа по безопасному пользованию прибором и связанным с этим рискам. Не позволяйте детям играть с прибором. Нельзя поручать чистку и техническое обслуживание прибора детям без соответствующего надзора.
- Не следует оставлять детей в возрасте до трех лет без постоянного присмотра вблизи прибора.
- В случае повреждения электрического кабеля производитель или его авторизованный сервисный центр или иное квалифицированное лицо должны заменить его. Делать это самостоятельно опасно.
- Во избежание опасности из-за нежелательного отключения теплового выключателя, этот прибор нельзя подключать к сети с помощью внешнего устройства переключения, например, таймера, или присоединять к сети, которая регулярно включается и выключается коммунальными предприятиями.
- Прибор следует подключать к водопроводу с помощью новых шлангов, поставляемых в комплекте. Повторно использовать старые шланги нельзя.
- Данное устройство предназначено для бытового и аналогичного применения, например:
  1. в кухонных зонах для персонала в магазинах, офисах и т. д.;
  2. в сельских жилых домах;
  3. для использования клиентами в отелях, мотелях и других помещениях жилого типа;
  4. в зонах общего пользования в многоквартирных домах или в прачечных самообслуживания.
- Давление воды: 0,03-1 МПа.



## **ПРЕДУПРЕЖДЕНИЕ:**

---

во избежание опасности вследствие непреднамеренного сброса термовыключателя, данное устройство не должно подключаться к внешнему переключателю, например, таймеру, или к цепи, которая регулярно включается и выключается поставщиком электроэнергии.

---

# ТЕХНИКА БЕЗОПАСНОСТИ

С целью предотвращения нанесения вреда или повреждений пользователю, другим лицам и их имуществу, обязательно соблюдайте правила безопасности.

## РИСК ПОРАЖЕНИЯ ЭЛЕКТРИЧЕСКИМ ТОКОМ

- Пожалуйста, при напряжении 220-240 В, с током более 10 А используйте соответствующий разъем для заземления.
- При установке и демонтаже кабеля питания, пожалуйста, используйте вилку. Не используйте поврежденный кабель питания.
- Если кабель питания загрязнен, своевременно протрите его сухой тряпкой.
- Не вставляйте и не извлекайте вилку влажными руками.
- Извлеките вилку из источника питания после окончания стирки, ремонта или чистки.

## ОПАСНОСТЬ ПОЖАРА И УТЕЧКИ ТОКА

- Следите, чтобы возле стиральной машины не было источника огня или зажженных сигарет, свечей и воспламеняющихся веществ.
- Не разбрызгивайте воду на панель управления стиральной машины.
- Не устанавливайте стиральную машину во влажном месте. Прибор предназначен для использования только внутри дома.
- Зафиксируйте сливной шланг и убедитесь, что канализация чистая.

## ОПАСНОСТЬ ВЫСОКИХ ТЕМПЕРАТУР

- При стирке в высокотемпературном режиме стекло дверцы будет нагреваться. Не прикасайтесь к стеклу дверцы, внимательно следите за детьми.
- При открытии дверцы после стирки в высокотемпературном режиме, подождите, пока температура снизится до безопасного уровня, и дверца откроется автоматически.

## ОПАСНОСТЬ ПОЛУЧЕНИЯ ТРАВМ

- Удалите картонную упаковку после распаковки устройства. Не позволяйте детям играть ею или есть ее.
- Не позволяйте детям включать стиральную машину или взбираться на нее.
- Пожалуйста, закрывайте дверцу машины после использования, чтобы дети не оказались внутри барабана.

## ОПАСНОСТЬ ПОВРЕЖДЕНИЯ

- Не кладите тяжелые вещи на верхнюю часть стиральной машины.
- Если вы хотите переместить машину, попросите кого-то о помощи.
- Обращайтесь за помощью только к специалистам по ремонту стиральных машин.

## ОПАСНОСТЬ ПОВРЕЖДЕНИЯ ВЕЩЕЙ

- Не загружайте в машину для стирки водонепроницаемые вещи, например дождевик, изделия из перьев, спальные мешки.
- Загружайте в машину вещи, пригодные для стирки. В случае возникновения сомнений, соблюдайте инструкции.



## ОПАСНОСТЬ ВЗРЫВА

- Не стирайте ткани, загрязненные керосином, бензином, растворителем, легковоспламеняющимися веществами.
- Не включайте режим стирки в случае утечки газа.

**Обратите внимание:** когда вы вытаскиваете вилку, замок дверцы машины может быть разблокирован, даже если внутри барабана много воды. Поэтому, пожалуйста, проверьте уровень воды внутри машины, прежде чем разблокировать дверцу во избежание нежелательного повреждения.

# ОПИСАНИЕ ИЗДЕЛИЯ

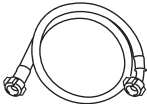
## СПЕЦИФИКАЦИЯ ПРИЛОЖЕНИЯ

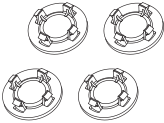
Инструкция	Шланг подачи воды	Гаечный ключ	Защитные крышки болтов для транспортировки
			

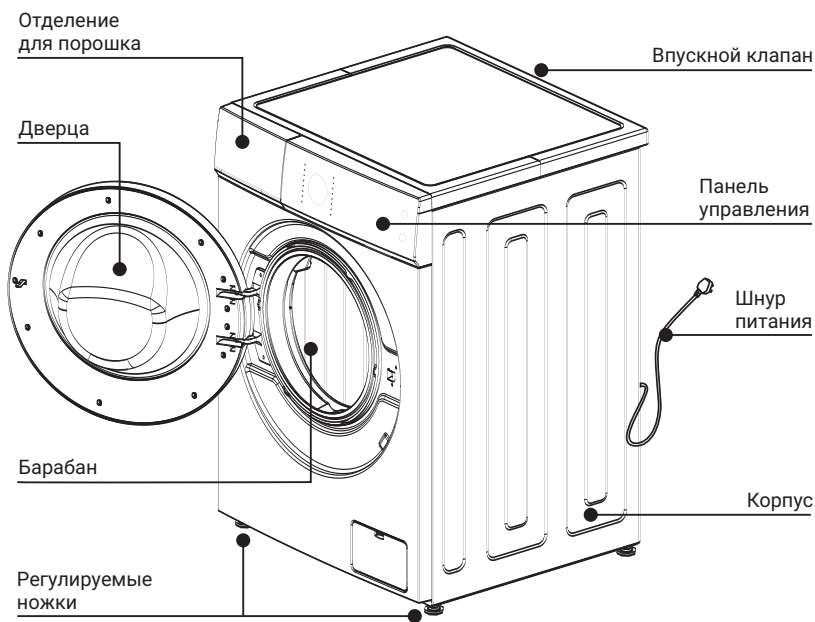

### ПРИМЕЧАНИЕ:

При первом использовании может вылиться немного воды. Это нормальное явление, так как в машине остается вода после проведения испытания в рабочих условиях.

После каждого использования вынимайте вилку и закрывайте кран, чтобы предотвратить утечку воды или пожар.

# ИНСТРУКЦИЯ ПО УСТАНОВКЕ

- Не устанавливайте стиральную машину и не используйте ее в помещениях, где температура может опуститься ниже 0 °С, или где погодные явления могут влиять на работу прибора.
- Установите стиральную машину правильно в соответствии с нормами и правилами управления.
- Отрегулируйте ножки для обеспечения необходимой вентиляции, если прибор установлен на поверхности с ковром.
- В сельской местности очень много вредителей. Соблюдайте вокруг чистоту, так как любые повреждения, вызванные тараканами или другими вредителями, не подлежат возмещению по гарантии.

## ТРАНСПОРТИРОВОЧНЫЕ БОЛТЫ

- Стиральная машина поставляется в сборе с транспортировочными болтами для предотвращения внутреннего повреждения при транспортировке.
- Стиральная машина не предназначена для встраивания в мебельные ниши.

## ДЕМОНТАЖ ТРАНСПОРТИРОВОЧНЫХ БОЛТОВ

- Во избежание внутреннего повреждения при транспортировке устанавливаются 4 болта. Перед использованием стиральной машины демонтируйте эти болты (см. рис. 1)
- Если болты не будут демонтированы, может возникнуть сильная вибрация, шум и неполадки.
  1. С помощью гаечного ключа ослабьте 4 болта (см. рис. 2)
  2. Немного открутите резиновую гайку болта, а затем вытяните болты, сохраните болты и гаечный ключ (см. рис. 3)
- Болты следует установить на место в случае транспортировки стиральной машины.
- Используйте заглушки в комплекте, для герметизации отверстий для винтов. (см. рис. 4)

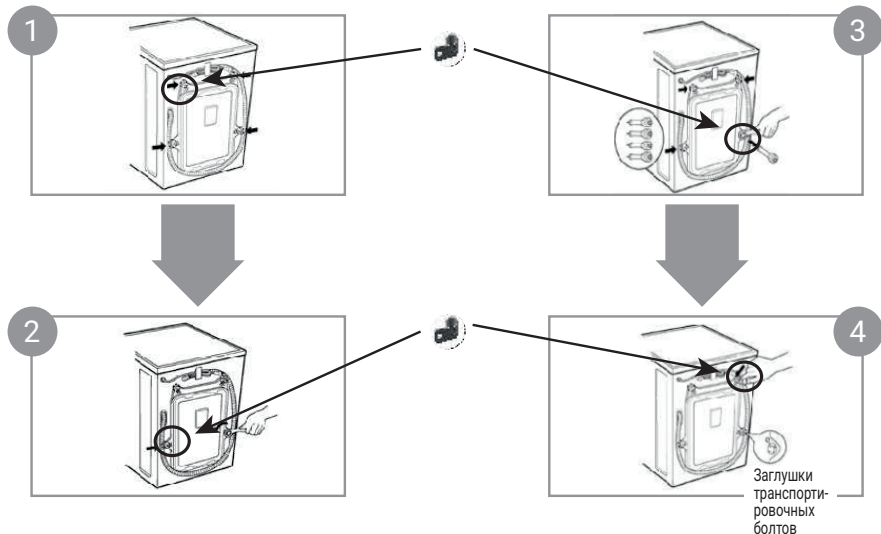

## ТРЕБОВАНИЯ ПО УСТАНОВКЕ

- Устройство должно быть установлено на твердой, сухой, чистой, ровной поверхности.
- Установка по горизонтали
  - Угол наклона должен быть меньше 1 градуса.
- Штепсельная розетка
  - Расстояние между любыми сторонами стиральной машины и розетки должно быть в пределах 1,5 метра.
  - Не включайте слишком много электрических приборов в одну розетку.
- Очистка окружающего пространства
  - Необходимо очистить стену, дверь и поверхность пола.
  - Установите стиральную машину на твердую и устойчивую поверхность со сливным отверстием.
  - Не устанавливайте прибор на мягкую резиноканевую пластину или деревянный пол.

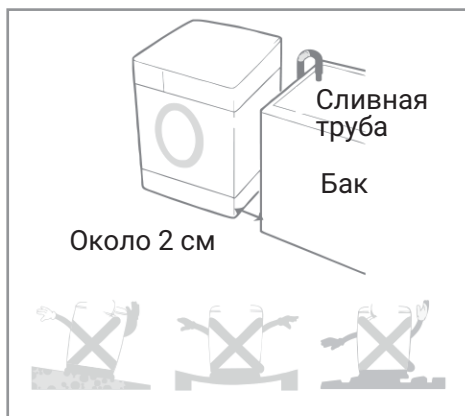

- Не кладите грязную одежду или другие предметы на верхнюю часть стиральной машины — это может повлиять на функционирование прибора.

## ПОДКЛЮЧЕНИЕ К ИСТОЧНИКУ ПИТАНИЯ

- Не используйте монтажную панель или подобные предметы.
- Если кабели питания повреждены, следует обратиться к специалистам для ремонта.
- После использования стиральной машины отсоедините вилку и закройте кран.
- Стиральная машина должна быть заземлена с помощью заземленной розетки в соответствии со стандартами электрической безопасности.
- Поместите стиральную машину в том месте, в котором легко подключить розетку.
  - В случае поломки обратитесь в сервисный центр и попросите специалистов отремонтировать стиральную машину. Действия непрофессионалов могут нанести вред и привести к поломке стиральной машины.
  - Не устанавливайте стиральную машину в месте, где температура ниже 0 °С. Шланги могут замерзнуть и сломаться. Кроме того, температура ниже 0 °С может вызвать поломки панели управления программами.
  - Если вы перемещаете стиральную машину при температуре ниже 0 °С, выдержите стиральную машину перед запуском при комнатной температуре в течение нескольких часов.

## ЗАЗЕМЛЕНИЕ

- Стиральная машина должна иметь устройства для заземления. В случае неисправности такое устройство может уменьшить риск поражения электрическим током.
- Устройство оснащено кабелем (включая провод и заземленную вилку). Заземленная вилка должна быть вставлена в соответствующую розетку. Если у вас возникли сомнения относительно того, правильно ли заземлена стиральная машина, обратитесь к профессиональному обслуживающему персоналу. Если вилка не подходит для розетки, не меняйте вилку самостоятельно.
- Если стиральная машина дымит или ощущается запах, отключите кабель питания и обратитесь к профессиональному обслуживающему персоналу.



### ВНИМАНИЕ:

- Стиральная машина должна быть подключена к отверстию подачи воды.
- Используйте новые шланги для подключения сантехники, поставленные в комплекте. Не используйте старые шланги.
- С целью обеспечения качества, перед выпуском стиральной машины с завода проводятся испытания на подачу воды, поэтому внутри барабана, на дверных уплотнителях и дверных панелях может быть вода, что считается нормальным явлением.

## ПОДКЛЮЧЕНИЕ ШЛАНГА ПОДАЧИ ВОДЫ



### ВНИМАНИЕ:

Не подключать к горячей воде!

- Давление подачи воды устанавливается в пределах от 30 кПа до 1000 кПа.
- Не повреждайте резьбу при соединении шлангов с клапанами.
- Если давление воды превышает 1000 кПа, установите оборудование, понижающее давление.
- В водопроводном шланге с обоих концов находятся 2 уплотняющие прокладки, обеспечивающие герметичность.
- Включите кран и проверьте, нет ли утечки в элементах соединения.
- Регулярно проверяйте шланги.

### Используйте стандартный кран

Стандартный кран



Удлиненный кран



Прямоугольный кран

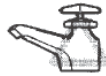

- При необходимости шланги нужно заменить.
- Следите, чтобы шланги не были повреждены и не переплетались друг с другом.

**1** Проверьте резиновые уплотнители с обеих сторон шланга. Вставьте резиновый уплотнитель в муфту для соединения труб на каждом шланге, чтобы предотвратить утечку воды.

Резиновый уплотнитель

Присоединяется к впускному отверстию для воды стиральной машины



**2** Подключите шланги подачи воды к водопроводным кранам вручную, а затем затяните еще 2/3 оборота плоскогубцами. Подключите синий шланг на водопроводный кран.



Не затягивайте сильно шланг. Вы можете повредить соединительную муфту.

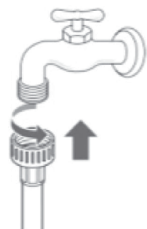

**3** После присоединения шланга подачи воды в стиральную машину к водопроводным кранам откройте водопроводные краны, чтобы вымыть струей воды посторонние вещества (грязь, песок или опилки) из водопроводных линий.

Спустите воду в ведро и проверьте температуру воды.



**4** Плотно присоедините шланги к впускному отверстию для воды вручную, а затем затяните еще на 2/3 оборота плоскогубцами.

Впускное отверстие для воды

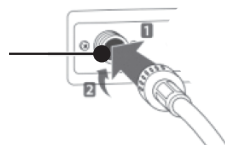

Не затягивайте сильно шланги. Вы можете повредить клапаны, что приведет к утечке воды и повреждению имущества.

**5** Проверьте на наличие утечки воды, включив краны. Если вода вытекает, повторите шаги с 1 по 4.



## ВНИМАНИЕ:

- Этот прибор предназначен для использования в домашних условиях. Не устанавливайте его на корабле, в трейлере или в самолете.
  - Выключите кран, если прибор долгое время не используется. (Например, на время отпуска).
  - Снимите фиксатор дверцы и отключите функцию запираения дверцы, чтобы дети не оказались запертыми внутри барабана машины.
  - Упаковочные материалы (например, пленочные, поролоновые) могут навредить ребенку и вызвать удушье!
- ХРАНИТЕ УПАКОВКУ В НЕДОСТУПНОМ ДЛЯ ДЕТЕЙ МЕСТЕ.**

## УСТАНОВКА СЛИВНОГО ШЛАНГА

- Закрепите сливной шланг с помощью троса.
- Правильно установите сливной шланг, чтобы уменьшить последствия от утечки воды на пол.
- Чтобы избежать сифонного эффекта, сливную трубу нужно установить на высоте между (0,85 м – 1,25 м), кроме того, конец сливного шланга не должен погружаться в воду.
- Если сливной шланг слишком длинный, не пытайтесь силой вставить его в стиральную машину: это может вызвать нехарактерный шум. (См. схему на следующей странице)

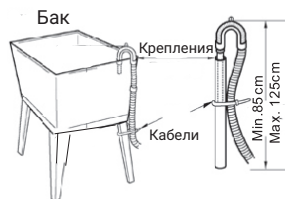
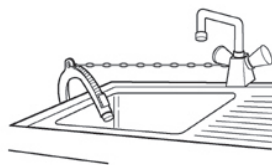
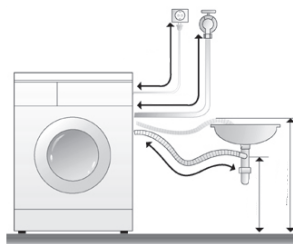

## УСТАНОВКА ПО ГОРИЗОНТАЛИ

- Во избежание шума и вибрации, отрегулируйте горизонтальное положение стиральной машины, предпочтительно установить ее в углу помещения.
- Если поверхность неровная, отрегулируйте ножки. (Не подкладывайте куски дерева или подобные предметы), убедитесь, что четыре ножки плотно касаются поверхности основания, а машина выставлена строго горизонтально.

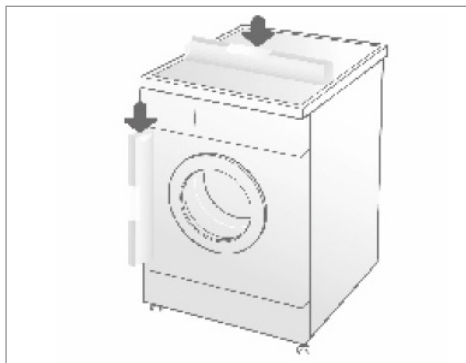

## РЕГУЛИРОВКА НОЖЕК

- Выставьте регулировочные ножки, чтобы стиральная машина была установлена горизонтально и прочно стояла на поверхности пола. После регулировки затяните контргайку, для надежности. Не ставьте стиральную машину на платформу, которая находится выше уровня пола, чтобы предотвратить случайное падение машины.

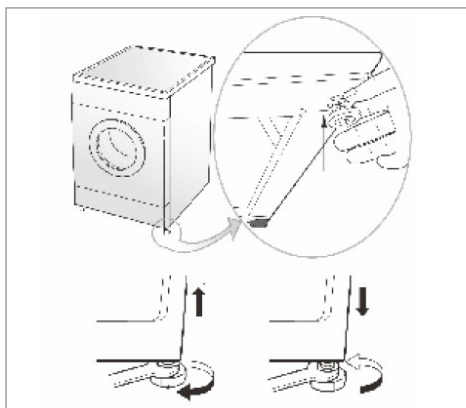

## ПРОВЕРКА В ДИАГОНАЛЬНОМ НАПРАВЛЕНИИ

- При усилении, направленном вниз по диагонали стиральной машины, стиральная машина не должна качаться.
- Необходимо проверить в направлении обеих диагоналей, если стиральная машина качается, необходимо выставить регулируемые ножки.

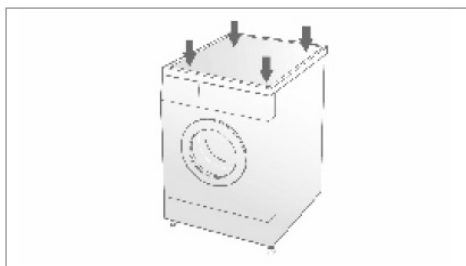

# ИСПОЛЬЗОВАНИЕ МОЮЩИХ СРЕДСТВ



## Синтетический стиральный порошок

- Растворите моющее средство (например, куски мыла) перед добавлением в дозатор для моющих средств.

## Жидкое мыло Отбеливающее средство

- Используйте моющее средство, которое не образует много пены.
- Концентрированные моющие средства растворите в воде в соотношении 1:2 перед добавлением в дозатор для моющих средств.



## Смягчающее средство

- Влейте средство для смягчения воды перед стиркой, оно добавляется в барабан на последней стадии стирки.
- Концентрированные смягчающие средства растворите в необходимом количестве воды.
- Уровень средства не должен превышать отметку MAX.



## Моющее средство для предварительной стирки

- Добавьте моющее средство после выбора функции замачивания (предварительной стирки), если одежда слишком загрязнена.

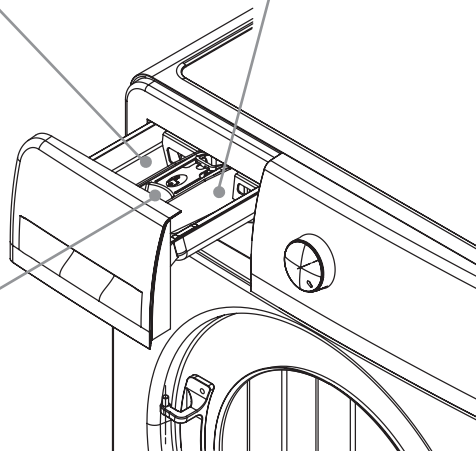

- Используйте только специальные моющие средства.
- Не используйте много моющего средства, которое образует много пены. Это может повлиять на качество стирки или стать причиной поломки.
- Выбирайте моющее средство в соответствии с типом и цветом одежды, температурой воды и степени загрязнения.
- Используйте моющее средство средней концентрации для лучшего качества стирки и защиты окружающей среды.

## РЕКОМЕНДАЦИИ ПО ИСПОЛЬЗОВАНИЮ МОЮЩИХ СРЕДСТВ ПРИ РАЗЛИЧНЫХ ТЕМПЕРАТУРНЫХ РЕЖИМАХ

- При стирке сильно загрязненных белых вещей мы рекомендуем использовать программу «Хлопок» с температурой 60 °С или выше и обычный стиральный порошок (для интенсивной стирки), содержащий отбеливающие вещества, которые при средних/высоких температурах обеспечивают отличное качество стирки.
- Для стирки при температуре от 40 °С до 60 °С тип используемого моющего средства должен соответствовать типу ткани и степени загрязнения. Обычные порошки подходят для «белых» или цветных прочных тканей с высокой степенью загрязнения, в то время как жидкие моющие средства или порошки для «защиты цвета» подходят для цветных тканей с небольшой степенью загрязнения.
- Для стирки при температуре ниже 40 °С рекомендуем использовать жидкие моющие средства или моющие средства, специально маркированные как пригодные для стирки при низкой температуре.

## БЛОКИРОВКА ДВЕРЦЫ

---

### Блокировка дверцы

- После запуска машины дверца блокируется автоматически, и включается изображение  на панели управления.

### Разблокировка дверцы

- Если светится изображение  на панели управления, нажмите кнопку «Старт/Пауза», режим стирки/слива воды закончится. Через 10 секунд дверной замок разблокируется автоматически.
- Если открыть дверцу во время работы стиральной машины, может вылиться пена; вытрите пену полотенцем.
- Если температура слишком высокая, дверцу во время стирки открывать нельзя.
- Если уровень воды слишком высок, дверцу во время стирки открывать нельзя.

# ПАНЕЛЬ УПРАВЛЕНИЯ



Изображение дано только в качестве образца и может отличаться от реального изделия.

## РУКОЯТКА ВЫБОРА ПРОГРАММ

Выбирайте программу стирки, основываясь на виде и составе вещей.

## КНОПКИ ПАНЕЛИ УПРАВЛЕНИЯ

### «ВКЛ./ВЫКЛ.»

Кнопка включения и выключения источника питания.

### «СТАРТ/ПАУЗА»

Кнопка запуска программы.

Нажмите кнопку во время стирки, чтобы остановить устройство, нажмите, чтобы продолжить стирку.

### «+ПОЛОСКАНИЕ»

После выбора программы стирки нажмите эту кнопку, чтобы выбрать дополнительное время полоскания и повысить эффективность вымывания моющего средства из ткани.

### «ТЕМПЕРАТУРА»

После выбора программы стирки нажмите эту кнопку, чтобы выбрать температуру стирки в соответствии с типом и степенью загрязнения одежды.

### БЛОКИРОВКА ОТ ДЕТЕЙ

Используйте эту функцию, чтобы предотвратить случайное включение стиральной машины или изменение ее настроек детьми.

- В режиме блокировки от детей никакие кнопки, кроме кнопки «Вкл./Выкл.», не реагируют на нажатие.
- Чтобы включить или отключить функцию блокировки от детей, нажмите одновременно кнопки «Температура» и «+Полоскание» и удерживайте их нажатыми 3 секунды.

## ИНДИКАТОР СОСТОЯНИЯ

«90°C, 60°C, 40°C, »

указывает выбранную температуру стирки.

«БЛОКИРОВКА ДВЕРЦЫ» 

показывает статус блокировки дверцы. Дверца заблокирована (индикатор горит), Дверца не заблокирована (индикатор не горит).

«БЛОКИРОВКА ОТ ДЕТЕЙ» 

показывает статус блокировки от детей, включена (индикатор горит) или выключена (индикатор не горит).

«+ПОЛОСКАНИЕ»

показывает что выбрано дополнительное полоскание.

## ПОСЛЕДОВАТЕЛЬНОСТЬ ДЕЙСТВИЙ ДЛЯ СТИРКИ

- Подготовка к стирке.
  - Откройте дверцу, положите белье, закройте дверцу.
  - Выдвиньте дозатор для моющего средства, добавьте моющее средство, закройте дозатор.
  - Подключите подачу воды, откройте кран.
- Нажмите кнопку «Вкл./Выкл.», подключите источник питания.
- Выберите программу стирки в соответствии с требованиями.
  - Выберите температуру, дополнительное полоскание при необходимости.
- Нажмите кнопку «Старт/Пауза» и запустите процесс стирки.
- После окончания стирки прозвучит сигнал.
  - Откройте дверцу и извлеките белье из барабана.
  - Выньте вилку из розетки и закройте кран подачи воды.



---

Если вы хотите поменять текущую настройку программы в ходе стирки, нажмите сначала кнопку «Старт/Пауза» и остановите стирку, затем нажмите кнопку для перезагрузки.

---

# ОПИСАНИЕ ПРОГРАММ

---

## «ХЛОПОК»

Предназначена для стирки умеренно загрязненной одежды, такой как хлопок, постельное бельё, нижнее бельё, полотенца, рубашки и т.д.



---

При стирке полотенца, их ворс сильно деформируется. Поверхность становится жесткой и шероховатой. Использование кондиционера для белья позволяет предотвратить подобное состояние.

---

## «СМЕШАННЫЕ ТКАНИ»

Это программа используется для стирки вещей разных типов тканей, таких как: хлопок, синтетика и т.д. Однако для лучшего результата стирки рекомендуется не смешивать типы тканей.



---

Отделите белую одежду от цветной или тёмной.

---

## «ПОСТЕЛЬНОЕ БЕЛЬЁ»

Предназначена для стирки постельного белья, простыней, занавесок и других вещей, которые можно стирать в стиральной машине.



---

Запрещается стирать одеяла с электроподогревом и ковры (это может повредить машину и одежду).

Равномерно распределяйте бельё в барабане при отжиме, чтобы избежать сильной вибрации. Закладывайте вещи в расправленном виде.

Если бельё сбилось, остановите отжим, расправьте и разложите бельё внутри барабана и запустите программу отжима повторно.

---

## «20°C»

Для стирки незначительных загрязнений.

## «ДЕТСКАЯ ОДЕЖДА»

Предназначена для стирки при высокотемпературном режиме детской одежды, одежды людей, страдающих аллергией, людей с чувствительной кожей.



---

Вынимая одежду, обратите внимание на наличие пара внутри. Чтобы избежать ожогов, сначала откройте дверцу для выпуска пара, а затем выньте одежду.

---

## «ПУХОВАЯ ОДЕЖДА»

Предназначена для стирки верхней одежды.



После окончания стирки быстро вытяните одежду из барабана, чтобы избежать ее деформации.

Используйте специальное моющее средство для стирки шерстяных вещей, чтобы избежать их повреждения и улучшить эффект стирки.

## «НИЖНЕЕ БЕЛЬЕ»

Предназначена для нижнего белья.

## «СТИРКА С ПАРОМ»

Активируется функция подачи пара, проходит нагрев внутренней поверхности барабана, что приводит к улучшению эффекта стирки и удалению грязи.

## «БЫСТРАЯ 15'»

Предназначена для стирки часто меняемых и не очень загрязнённых вещей, а также вещей из тонких материалов.



Для достижения наилучших результатов вес одежды внутри барабана стиральной машины не должен превышать 2 килограммов.

## «БЫСТРАЯ 42'»

Предназначена для стирки часто меняемых и не очень загрязнённых вещей, а также вещей из тонких материалов.



Для достижения наилучших результатов вес одежды внутри барабана стиральной машины не должен превышать 4 килограммов.

## «ЭКОСТИРКА»

Предназначена для стирки легко загрязненной одежды, с целью экономии времени и электричества.

## «СПОРТ»

Предназначена для стирки спортивной одежды.

## ПРОГРАММА «ШЕРСТЬ»

Стирка шерстяных изделий подлежащих машинной стирке, и т.д.



Отделяйте белую или яркую одежду от темной одежды для стирки.

Использование специального моющего средства для шерсти может уменьшить повреждение одежды, улучшить эффект стирки.

## «ОЧИСТКА БАРАБАНА»

- Приготовление к очистке.
  - Перед очисткой убедитесь, что барабан пуст.
  - Выдвиньте дозатор для моющего средства, добавьте жидкий отбеливатель в основной отсек.
  - Не добавляйте моющее средство или стиральный порошок, чтобы предотвратить образование слишком большого количества пены.
  - Закройте дозатор.
  - Убедитесь, что шланги подсоединены, а кран открыт.
- Нажмите кнопку «Вкл./Выкл.», включите питание.
- Поверните рукоятку выбора программ и выберите «Очистка барабана».
- Нажмите кнопку «Старт/Пауза». Программа начнет работать после закрытия двери.



---

После завершения программы просушите внутреннюю часть машины, чтобы предотвратить деформацию двери.

Если дома есть дети, не оставляйте дверь открытой в течение продолжительного времени.

---

## «ОТЖИМ»

Эта программа выполняет только отжим.



---

В процессе вращения барабана стиральной машины фактическая скорость вращения может не соответствовать скорости, заложенной в программе. Это обусловлено тем, что стиральная машина регулирует скорость вращения в соответствии с весом одежды.

---



---

Во время вращения барабана будет слышно ритмичное жужжание. Это не свидетельствует о поломке устройства. Это стандартный звук во время слива воды.

---

## «ПОЛОСКАНИЕ + ОТЖИМ»

Эта программа выполняет только полоскание и отжим, а не стирку.

# ОПИСАНИЕ РЕЖИМОВ СТИРКИ

Программы	Температура, °C	Обороты, об./мин.	Время, мин.
Хлопок	40 (хол./60/90)	1000	60
Смешанные ткани	хол. (40)	800	76
Постельное белье	40 (хол./60)	1000	67
20°C	20	1000	63
Детская одежда	60 (40/90)	800	131
Пуховая одежда	40 (хол.)	800	68
Нижнее белье	хол. (40)	800	52
Стирка с паром	60 (хол./40/90)	800	165
Быстрая 15'	хол. (40)	800	15
Интенсивная 42'	40 (хол.)	800	42
Экостирка	40 (хол./60)	1000	135
Спорт	хол. (40)	1000	48
Шерсть	40 (хол.)	800	47
Очистка барабана	60 (90)	800	75
Отжим	—	1000	10
Полоскание + отжим	—	1000	16



## ПРИМЕЧАНИЕ:

- Режим «Хлопок» при температуре от 40 до 60°C подходит для стирки средне загрязненного хлопкового белья и является самой эффективной программой для экономии энергии и воды при стирке такого типа ткани.
- Время стирки может изменяться в зависимости от давления воды, типа ткани, качества и температуры воды.
- Время окончания стирки, показанное на дисплее, может отличаться от реального времени.
- При низкой скорости возможен неудовлетворительный результат стирки, в таком случае добавьте еще один цикл полоскания.
- Каждая модель имеет индивидуальные параметры.
- Если выбран энергосберегающий режим, то время стирки будет увеличено автоматически.

# ТЕХНИЧЕСКОЕ ОБСЛУЖИВАНИЕ



- Регулярно проводите техническое обслуживание стиральной машины, чтобы продлить срок ее службы.
- Перед началом технического обслуживания, отключите стиральную машину от электросети.

## КОРПУС СТИРАЛЬНОЙ МАШИНЫ

После стирки очистите внешнюю поверхность стиральной машины мягкой тряпкой. Если корпус сильно загрязнен, используйте соответствующее моющее средство или мыло.

- Не очищайте корпус прибора непосредственно водой.
- Не используйте полировальный порошок, растворители, бензин, спирт для чистки корпуса стиральной машины.

## КОЛЬЦЕВАЯ ПРОКЛАДКА ДВЕРИ

После стирки удалите загрязнения, бумажные отходы и т. д. Удалите посторонние предметы.

## ОЧИСТКА ДОЗАТОРА МОЮЩИХ СРЕДСТВ

Регулярно очищайте дозатор для моющих средств. Извлеките его и промойте чистой водой, затем вставьте обратно.

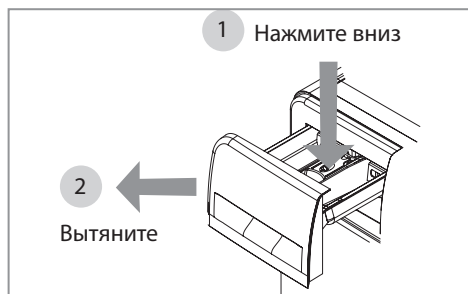

## ОЧИСТКА УНИВЕРСАЛЬНОГО СОЕДИНЕНИЯ

(рекомендуется: один раз в полгода)

- Скопление мусора будет влиять на скорость подачи воды на впускном клапане.
- Снимите гибкий шланг со стороны универсального соединения.
- Снимите винтовой фиксатор, прокручивая его по направлению стрелки.
- Промойте внутреннюю часть винтового фиксатора.
- Установите очищенный винтовой фиксатор на гибкий шланг подачи воды.

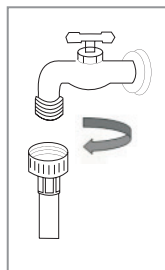

## ОЧИСТКА КЛАПАНА ПОДАЧИ ВОДЫ

(рекомендуется: один раз в полгода)

- Снимите гибкий шланг со стороны стиральной машины.
- Снимите сетку фильтра с клапана подачи воды.
- Очистите сетку фильтра с помощью зубной щетки.
- Установите гибкий шланг подачи воды обратно.

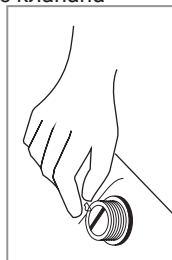

## МЕРЫ ПРЕДОСТОРОЖНОСТИ ОТНОСИТЕЛЬНО ЗАМЕРЗАНИЯ СТИРАЛЬНОЙ МАШИНЫ

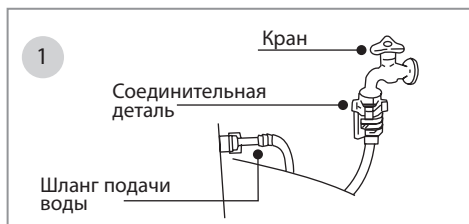

Накройте кран и универсальное соединение горячим полотенцем.

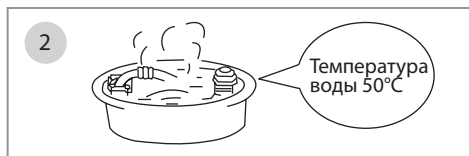

Снимите шланг подачи воды и поместите его в воду с температурой 50°C.

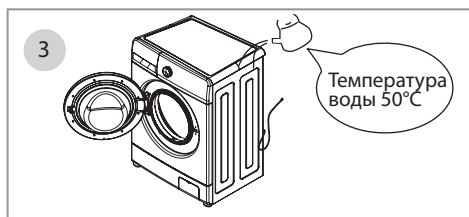

Влейте в барабан около 2-3 л воды температурой 50°C.

Подсоедините шланг подачи воды, откройте кран и включите стиральную машину, проверьте работу впускных и выпускных шлангов.

## ОЧИСТКА ФИЛЬТРА ДЛЯ СЛИВНОГО НАСОСА

(рекомендуется: один раз в месяц)

- Слейте воду и выключите устройство из розетки. Нажмите на крепление насоса, откройте крышку фильтра водяного насоса. (Внимание: если внутри насоса есть горячая вода, выполните это действие после остывания воды).
- Поверните фильтр против часовой стрелки и снимите его.
- Промойте фильтр.
- Нажмите на насос и вставьте фильтр, закрутите его по часовой стрелке и установите крышку.



### ВНИМАНИЕ:

Хорошо закрутите фильтр во избежание утечки воды.

Не очищайте фильтр во время стирки.

## ОЧИСТКА БАРАБАНА

(рекомендуется: один раз в месяц)

- После использования стиральной машины в течение некоторого периода времени внутри барабана может накапливаться грязь. Вы можете очистить внутреннюю и внешнюю части барабана, выполнив процедуру очистки барабана.



### ВНИМАНИЕ:

Не кладите внутрь барабана одежду и моющее средство при очистке.

## ДРУГИЕ ФУНКЦИИ

Функция	Описание
<b>Блокировка от детей</b>	Чтобы включить или отключить функцию блокировки от детей, нажмите одновременно кнопки «Температура» и «+Полоскание» и удерживайте их нажатыми 3 секунды.
<b>Интеллектуальная разблокировка дверцы</b>	После завершения стирки блокировка снимется не сразу, а только после слива воды из бака.
<b>Память при отключении</b>	Если после выключения снова включается питание, машина продолжит работу в момент времени последнего отключения питания.
<b>Самоблокировка дверцы</b>	После выбора программы дверца автоматически блокируется, через 2 минуты после окончания стирки дверца автоматически разблокируется.
<b>Очистка барабана</b>	Используйте эту функцию, чтобы очистить барабан от загрязнений и микробов.
<b>Отложенный старт</b>	Нажмите кнопку «Отложенный старт» чтобы выбрать время, на которое вы хотите отложить стирку – 3ч, 6ч, 9ч, 12ч, 15ч, 18ч.

# ПЕРЕД НАЧАЛОМ СТИРКИ

## БИРКИ НА ОДЕЖДЕ

Перед стиркой проверьте бирки на одежде, на них обычно указывается вид ткани и условия стирки изделия.

## СОРТИРОВКА ВЕЩЕЙ

Старайтесь отсортировать для одного цикла стирки вещи по ткани и цвету, отделите белое белье от цветного, хлопчатобумажное от синтетики и т.п. Также старайтесь не стирать сильно загрязненные вещи вместе с относительно чистыми.

### Критерии сортировки:

- Уровень загрязнения (сильно, средне, слабо)
- Цвет (белый, светлый, окрашенный)
- Вельвет (легко облезает или прилипает)

## ПРИМЕЧАНИЕ

- Если вы кладете в барабан машины крупные и мелкие вещи, сначала заложите крупные вещи, которые должны составлять менее половины общего количества одежды.
- Не стирайте одну вещь в стиральной машине. Это может вызвать проблемы с равновесием машины. Добавьте еще один или два таких же предмета одежды.
- Мелкие вещи, такие как чулки, носовые платки следует положить в сетчатый мешок для стирки. Перед стиркой бюстгалтеров с косточками, выньте их. Если это невозможно, положите бюстгалтеры в сетчатый мешок, чтобы предотвратить попадание косточек промежутком между внутренним и внешним барабаном.
- Проверьте все карманы и убедитесь, что в них ничего нет. Гвозди, закладки, спички, ручки, монеты и ключи могут повредить одежду или саму машину.
- Застегните всю одежду, проверьте пуго-

вицы и крючки, завяжите пояса, чтобы они не повредили прочую одежду.

- Сначала застирайте сильно загрязненные части одежды, такие как воротник и манжеты, используя воду с небольшим количеством порошка.
- Проверьте дверные уплотнения и убедитесь, что в них нет посторонних предметов.
- Перед стиркой убедитесь, что шланги не засорены.
- Убедитесь, что одежда не попала в уплотнение на двери, чтобы избежать повреждения двери и одежды.

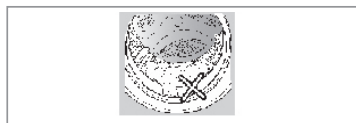
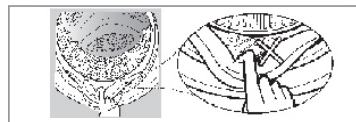
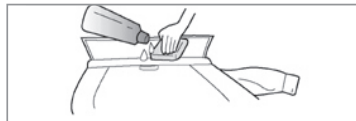
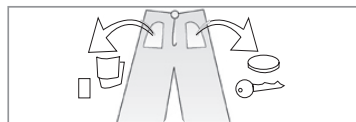
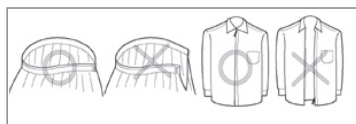

# НЕ ЯВЛЯЕТСЯ ПОЛОМКОЙ

<b>Дверца не открывается</b>	<ul style="list-style-type: none"><li>• Выполняется программа стирки.</li><li>• Между дверцей и уплотнителем дверцы застряла одежда.</li></ul>
<b>Чувствуется запах</b>	Может ощущаться запах резины, так как некоторые компоненты состоят из резины.
<b>Мало воды во время стирки и полоскания</b>	Стиральная машина с отжимом не требует большого количества воды для стирки.
<b>Нет подачи воды</b>	<ul style="list-style-type: none"><li>• Кран открыт?</li><li>• Замерз шланг подачи воды?</li><li>• Не засорены ли фильтры?</li></ul>
<b>Вода заливается наполовину</b>	Если уровень воды снижается, стиральная машина автоматически подает воду.
<b>Вода выливается во время стирки</b>	Возможно добавлено моющее средство с избыточным образованием пены.
<b>Изменение времени завершения стирки</b>	Время отжима может корректироваться из-за нарушения баланса распределения вещей в барабане.
<b>При отжиге слышен шум</b>	<ul style="list-style-type: none"><li>• Проверьте, не касается ли шнур электропитания корпуса машины.</li><li>• Транспортировочные болты демонтированы?</li><li>• Возможно, в барабан попали заколки для волос или монеты.</li></ul>
<b>Машина не включается после сбоя в электросети</b>	Стиральная машина перестанет работать после сбоя в электросети. Если после возобновления подачи электричества машина не может продолжить работу, нажмите кнопку «Вкл/Выкл» и сбросьте.

# УСТРАНЕНИЕ НЕПОЛАДОК

Проблема	Индикация				Причина	Решение
	Блок. от детей	стирка	полоскание	отжим		
Подача воды	мигает	горит	не горит	не горит	Выключен кран.	Открутите кран.
					Водоснабжение отключено или давление воды слишком низкое.	Подождите.
					Замерзли шланги подачи воды.	Разморозьте шланги горячей водой.
					Засорены фильтры.	Снимите и почистите фильтры.
Слив воды	мигает	не горит	горит	не горит	Шланги отвода воды установлены слишком высоко.	Снимите шланги отвода воды и установите их на высоте до 1 м.
					Замерзли шланги слива воды.	Разморозьте шланги горячей водой.
					Шланги отвода воды засорены.	Удалите посторонние материалы и почистите шланги.
					Сливное отверстие засорено.	Очистите сливной фильтр.
Блокировка дверцы	мигает	не горит	не горит	горит	При запуске машины дверца была не плотно закрыта.	Убедитесь, что дверца надежно неплотно закрыта.
Проблемы с вращением	мигает	горит	не горит	горит	Не демонтированы транспортировочные болты.	Демонтируйте транспортировочные болты.
					Машина неправильно установлена в горизонтальном положении.	Устраните стиральную машину на горизонтальную поверхность.
					Размер или вес одежды в машине не соответствуют требованиям.	Добавьте больше одежды.
					Непрочно затянуты гайки на регулируемых ножках.	Затяните гайки на регулируемых ножках.
Непрерывная подача воды	мигает	горит	горит	не горит	Закройте кран, выньте вилку из розетки и обратитесь в авторизованный сервисный центр.	
Нет нагрева	мигает	горит	горит	горит	Закройте кран, выньте вилку из розетки и обратитесь в авторизованный сервисный центр.	
Барaban не вращается	мигает	не горит	не горит	не горит	Закройте кран, выньте вилку из розетки и обратитесь в авторизованный сервисный центр.	
Избыточное количество пены					Добавлено много моющего средства.	Добавляйте необходимое количество средства.  Используйте моющее средство для автоматической стирки.

# ТЕХНИЧЕСКИЕ ХАРАКТЕРИСТИКИ

---

Модель	WM 4506 Led
Номинальная загрузка сухого белья при стирке	6,0 кг
Номинальная загрузка сухого белья при отжиме	6,0 кг
Номинальное электропитание	220-240В~
Номинальная мощность	200 Вт
Номинальная мощность вращения	500 Вт
Номинальная мощность нагрева	1500 Вт
Максимальная мощность	1650 Вт

## ЗАЩИТА ОКРУЖАЮЩЕЙ СРЕДЫ

---

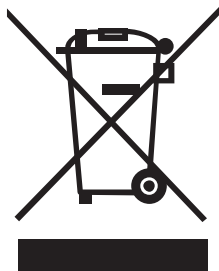

### ПРАВИЛЬНАЯ УТИЛИЗАЦИЯ ПРОДУКТА

Данная маркировка указывает, что на территории Евросоюза этот продукт не может быть утилизирован с другими бытовыми отходами. С целью предотвращения вреда окружающей среде или здоровью человека от неконтролируемой утилизации отходов, переработка его содействует повторному использованию материальных ресурсов. В случае возврата использованного товара, обратитесь на предприятие сбора отходов или к продавцу товара. Они смогут переработать данный продукт без угрозы окружающей среде.